

Reinigungstechnik  
Kommunaltechnik  
Wasserstrahltechnik

**Hako**

**SCRUBMASTER**



*Hako Scrubmaster  
B400-R-Linie*

*Volle Flexibilität  
für größte Flächen*

**Scrubmaster B400 RH**



**Scrubmaster B400 RM**



**Scrubmaster B400 R**



**GROSS.  
INTELLIGENT.  
ANPASSUNGSFÄHIG.**



Ergonomischer Arbeitsplatz  
mit höhenverstellbarem Lenkrad

400-Liter-Frisch- und  
Schmutzwassertank

X-AC-Front- und Heckantrieb  
(optional)

Flächenleistung von bis zu 14.000 m<sup>2</sup>/h

Staubreduziertes  
Kehren



**Drei Varianten – alle Möglichkeiten**

Die neuen Scheuersaug- und Kombinationsmaschinen gibt es in einer Basisvariante sowie als Kombinationsmaschine mit manueller Entleerung oder Hochentleerung.

### *Die neue Größe für größte Flächen*

*Flächen in Industrie und Gewerbe werden immer größer, Anwendungen immer spezieller. Mit der neuen Scrubmaster B400-R-Linie erfüllt Hako die Anforderungen groß dimensionierter Aufgaben: mit einer hohen Flächenleistung von bis zu 14.000 m<sup>2</sup>/h, 400-Liter-Frisch- und Schmutzwassertank, extremer Leistungsfähigkeit in kompakter Form und einem breitem Anwendungsspektrum. So eröffnet Ihnen die neue Produktlinie ungeahnte Möglichkeiten – bei hervorragender Wirtschaftlichkeit!*

**SCRUBMASTER B400 RH**

# Ganz große Leistung!

Die neue Scrubmaster B400-R-Linie ermöglicht lange unterbrechungsfreie Arbeitseinsätze: mit einer hohen Flächenleistung durch den großen 400-Liter-Frisch- und Schmutzwassertank sowie einer maximierten Batteriekapazität durch das optionale Batteriewechselsystem. Mit 3-Tellerbürstendeck mit zwei Arbeitsbreiten von 123 cm und 155 cm, serienmäßigen Extras, Hako-typischen Eigenschaften wie der On-Board-Dosierung und der ergonomischen, rückschonenden Arbeitsplatzgestaltung ist die neue Linie bereit für größte Aufgaben.



## Mehr als sauber

Mehr Hygiene, weniger Betriebskosten: mit Hako-AntiBac®, der antibakteriellen Tankausstattung, und Hako-AquaControl für bis zu 50% Wasserersparnis im Arbeitseinsatz.



## Ausgezeichneter Komfort

Für ihr rückschonendes Konzept zeichnet die Aktion Gesunder Rücken e.V. ([www.agr-ev.de](http://www.agr-ev.de)) die neue Scrubmaster-Linie mit ihrem Gütesiegel aus.



## Alles im Griff

Das übersichtliche, gut ablesbare Bedienfeld mit LCD-Display und Rücksteltaste ist selbsterklärend und ermöglicht dem Anwender die intuitive Bedienung. Zusätzlich kann er mit der 1-Knopf-Bedienung alle wichtigen Funktionen mit nur einem Knopfdruck starten.

# So geht Teamarbeit

Im Einsatz spielen alle Features und Arbeitswerkzeuge perfekt zusammen – für eine durchgängige, optimale Reinigungsleistung bei jeder Geschwindigkeit. Da Komfort und Handhabung die Effizienz erhöhen, sind alle Komponenten für Reinigungsarbeiten und die tägliche Wartung schnell und einfach zu erreichen und zu bedienen – genau wie das optionale Batteriewechselsystem, das den Tausch der Antriebsbatterien vereinfacht.



## Perfekt abgestimmt

Vom Flexwandtank mit zweistufigem Filtersystem für Grob- und Feinschmutz bis zur kompakt untergebrachten Kehrgutaufnahme – die neue Scrubmaster B400-R-Linie ist bis ins Detail durchdacht.



## Hako Dust Stop

Dank Ausstattung der Seitenbesen mit Hako Dust Stop wird die Staub- und Feinstaubentwicklung beim trockenen Kehrvorgang gegenüber einem herkömmlichen Seitenbesen um bis zu 90% reduziert.



## On-Board-Dosierung

Das On-Board-Dosiersystem sorgt in Abhängigkeit von der Wasserzufuhr für eine optimale Zugabe des Reinigungsmittels – vollständig integriert im Maschinendesign. Für mehr Sicherheit im Umgang mit Chemie.



## Selbstreinigender Saugfuß

Um dem Anwender die täglichen Servicearbeiten an der Maschine zu erleichtern und gleichzeitig die Hygiene zu steigern, lässt sich der Saugfuß per Knopfdruck automatisch spülen. Zudem ist er aufklappbar für eine komfortablere Wartung.



## Alle Möglichkeiten

Hako steht für maßgeschneiderte Kundenlösungen ohne Kompromisse. Daher legen wir natürlich auch bei unseren größten Maschinen Wert auf die individuelle Konfigurierbarkeit. Für große Leistung – genau abgestimmt auf Ihren Bedarf!

### Hochdruckreiniger

Für Sauberkeit bis in die kleinste Ecke sorgt der On-Board-Hochdruckreiniger mit eigener Stromversorgung und einem Druck von 120 bar bei 6 l/Min.



## Konfigurierbar bis ins Detail

So individuell wie die Einsatzbereiche sind auch die Anforderungen zum Beispiel an die Arbeitssicherheit oder die Hygiene. Zusätzlich können auch bauliche Gegebenheiten wie Steigungen eine Herausforderung darstellen. Daher lassen sich alle Maschinen der Scrubmaster B400-R-Linie mit zahlreichen individuellen Sonderausstattungen und Tools für mehr Effizienz, Flexibilität und Sicherheit sowie vielen weiteren Optionen aufrüsten.



### Performance X-AC

Mit dem optionalen X-AC-Front- und Heckantrieb bewältigen die Scrubmaster in Reinigungsfahrt mühelos auch Steigungen von bis zu 15% – mit unverminderter Leistung. Für ausgezeichnete Ergebnisse auf Rampen im Parkhaus oder Lager.



### Fahrerschutzdach

Um die Anwender beispielsweise in großen Warenlagern vor herabfallenden Gegenständen zu schützen, können die Maschinen mit einem Fahrerschutzdach ausgestattet werden.



### Sicherheitsausstattung

Wenn es wie in Logistikhallen hoch hergeht, signalisiert der BlueSpot-Scheinwerfer anderen Fahrzeugen das Entgegenkommen. Zusätzliche Sicherheit bietet die Rückfahrkamera.

### Schmutzwasseraufbereitung

Die On-Board-Schmutzwasseraufbereitung ermöglicht längere Einsatzzeiten mit nur einer Tankfüllung. Gleichzeitig schont sie die Umwelt, da das im Tank befindliche Wasser seltener komplett ausgetauscht werden muss.



## Scrubmaster B400 RH

### Kombinations-Kehrsaug- und Scheuersaugmaschine mit Hochentleerung

Wo viel Grobschmutz anfällt, ist der Scrubmaster B400 RH mit Hochentleerung die richtige Wahl – zum Beispiel in der Fertigung oder in Messehallen. Mit einem hohen Netto-Kehrbehältervolumen fasst die kombinierte Kehrsaug- und Scheuersaugmaschine selbst große Mengen an grobem Kehrgut. Zusätzlich können sperrige Stücke per Hand über die integrierte Grobschmutzklappe in den Kehrbehälter befördert werden.

#### Automatisch, praktisch, gut!

Die Hochentleerung in Container mit einer Höhe von bis zu 1,65 m hat zwei entscheidende Vorteile: Sie spart Zeit, da die Entsorgung des Kehrguts automatisiert abläuft. Und sie verhindert, dass der Bediener mit dem Schmutz in Berührung kommt.



#### Vorteile und Merkmale auf einen Blick:

- Automatische Hochentleerung
- Grobschmutzklappe für den manuellen Einwurf von Abfall
- 150-Liter-Kehrgutbehälter
- Dust Stop für staubreduziertes Kehren



## Scrubmaster B400 RM

### Kombinations-Kehrsaug- und Scheuersaugmaschine mit manueller Entleerung

Bei normaler bis erhöhter Grobschmutzrate spielt der Scrubmaster B400 RM seine Stärken voll aus. Während des trockenen Kehrvorgangs wird grobes Kehrgut aufgenommen, sodass die Bürsten freie Bahn für die gründliche Nassreinigung haben. Nach dem Einsatz kann der Kehrbehälter einfach und schnell per Hand entleert werden.

#### Weniger Schmutz, weniger Staub

Ein weiterer Vorteil: der innovative Seitenbesenmantel Dust Stop für staub- und feinstaubreduziertes Kehren. So sind beim trockenen Kehrvorgang sowohl das unmittelbare Arbeitsumfeld als auch beispielsweise die Waren in den Regalen vor Einstaubung geschützt.



#### Vorteile und Merkmale auf einen Blick:

- Zwei Kehrgutbehälter mit jeweils 44 Litern Volumen
- Take-it-Easy-Behälterentleerung
- Dust Stop für staubreduziertes Kehren
- Saugfußüberdeckendes Kehren von bis zu 168 cm



# Scrubmaster B400 R

## Scheuersaugmaschine

Mit großer Flächenleistung und kleinem Wendekreis sorgt die Scheuersaugmaschine Scrubmaster B400 R für saubere Bodenflächen auch in Gängen. Für mehr Flexibilität im Einsatz kann sie über das Quick-Connect-System schnell und einfach mit weiteren Tools wie verschiedenen Vorkehrereinheiten oder einem Leichtmüllsammelner ausgerüstet werden.

### Rauf, runter – fertig

Der Scrubmaster B400 R ist so kompakt, dass er selbst in Gängen mit 2,30 m Breite problemlos wenden kann. Bei Gängen von bis zu 3 m Breite spart die Variante mit 1,55 m Arbeitsbreite sogar echte Arbeitszeit. Denn dann reicht das einfache Abfahren des Gangs in jede Richtung für ein ausgezeichnetes, lückenloses Reinigungsergebnis.



### Vorteile und Merkmale auf einen Blick:

- Mindestgangbreite zum Wenden nur 2,30 m
- Quick-Connect-System für die Erweiterung mit Tools für die Vor- und Sonderreinigung

Scrubmaster		B400 R/RM/RH 1230	B400 R/RM/RH 1550
Arbeitsbreite Scheuern	cm	123	155
Saugfußbreite	cm	136	166
Flächenleistung theoretisch	m <sup>2</sup> /h	11.000	14.000
Max. Steigfähigkeit/ Reinigungsfahrt ohne/mit X-AC	%	6/15	6/15
Arbeitsgeschwindigkeit	km/h	9	9
Bürstensystem/Anzahl		Teller/3	Teller/3
Bürstenandruck	kg	55/75/95	80/110/140
Frisch- und Schmutzwassertankvolumen	l	400	400
Take-It-Easy Handentleerung* Hochentleerung**	l	2 x 44 150	2 x 44 150
Nennspannung	V	36	36
Gesamtleistung	kW	14,7	16
Batteriekapazität max.	Ah	540/810	540/810
Länge mit Saugfuß R/RM/RH	cm	202/281/281	202/281/281
Breite ohne/mit Saugfuß	cm	130/136	160/166
Höhe ohne/mit FSD	cm	150/212	150/212
Gewicht, betriebsbereit ohne Fahrer	kg	2.110/2.260/2.420	2.130/2.280/2.440
Geräusch am Ohr des Bedieners R/RM/RH	dB(A)	68/74/74	68/74/74

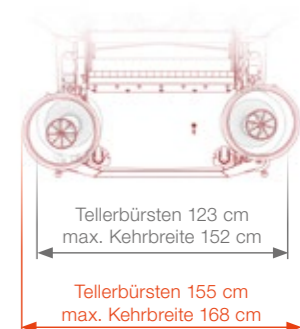

\* Scrubmaster B400 RM  
\*\* Scrubmaster B400 RH

### Für mehr Flexibilität

Tools für die Vor- und Sonderreinigung sorgen für mehr Flexibilität im Einsatz – zum Beispiel durch die Möglichkeit zur manuellen Grobschmutz-Aufnahme (nur für Scrubmaster B400 R).



### Optionale Ausstattung

Damit Sie immer die richtige Maschine für jede Reinigungsaufgabe haben, können Sie jeden Scrubmaster individuell konfigurieren: mit optimal abgestimmtem Original-Zubehör für mehr Effizienz, Umweltschutz und Arbeitssicherheit oder hygienisch einwandfreie Ergebnisse.

Upgrade Zubehör	B400 RH	B400 RM	B400 R
X-AC-Front- und Heckantrieb (optional)	•	•	•
Fahrerschutzdach	•	•	•
Komfortsitz	•	•	•
Arbeitsleuchte	•	•	•
Warnleuchte	•	•	•
BlueSpot	•	•	•
Rückfahrkamera	•	•	•
On-Board-Dosierung	•	•	•
Dust Stop	•	•	•
Hochdruckreiniger*	•	•	•
Schmutzwasseraufbereitung*	•	•	•

\*nur eine Option möglich



## 24/7 im Einsatz und schnell vor Ort

Für minimale Ausfallzeiten und maximale Maschinenverfügbarkeit sind europaweit 650 Servicetechniker mit GPS-gesteuerter Einsatzplanung unterwegs, die rund um die Uhr für Sie erreichbar sind. Ein weiterer Pluspunkt: unsere leistungsfähige Ersatzteillogistik, die Original-Ersatzteile im Fall der Fälle direkt im Nachsprung liefert.

## Hako-Fleet-Management

Das onlinebasierte Flottenmanagement von Hako erfasst alle wichtigen Kenndaten eingesetzter Reinigungsmaschinen und bereitet sie zentral auf. Die Informationen sind über den PC oder mobile Endgeräte jederzeit abrufbar. view.X ermöglicht die wirtschaftliche Nutzung und Verwaltung der Maschinenflotte. Zusätzlich werden mit view.X.live wichtige Betriebsdaten nahezu in Echtzeit übertragen. Die elektronische Maschinen-Zugangsberechtigung entry.X erlaubt nur autorisierten Usern die Nutzung der Maschine.

## Qualität einfach finanzieren

Für mehr Flexibilität und Wirtschaftlichkeit bieten wir Ihnen attraktive Miet- und Leasingoptionen – optimal abgestimmt auf Ihren Bedarf.

Hako GmbH  
Unternehmenszentrale  
Hamburger Str. 209-239  
23843 Bad Oldesloe  
Tel. +49 (0) 4531-806 0  
[info@hako.com](mailto:info@hako.com)  
[www.hako.com](http://www.hako.com)



Blue Competence ist eine Initiative des VDMA ([www.vdma.org](http://www.vdma.org)). Mit unserer Partnerschaft verpflichten wir uns zur Einhaltung der zwölf Nachhaltigkeitsleit-sätze des Maschinen- und Anlagenbaus ([www.bluecompetence.net/about](http://www.bluecompetence.net/about)).



Einfacher Zugang zur Diagnose-Schnittstelle für  
Wartung und Modifikation von Fahreinstellungen.

